

Σειρά 5 DF/DS/DV.  
ΕΙΜΑΣΤΕ ΕΤΟΙΜΟΙ ΓΙΑ ΤΗ ΣΕΖΟΝ.  
ΕΣΕΙΣ ΕΙΣΤΕ;



ΘΕΟΧΑΡΑΚΗΣ Α.Ε.

Αθήνα:  
Λ. Αθηνών 169, Αθήνα  
Τηλ.: 210 34 79 700  
Θεσσαλονίκη:  
5ο χλμ Ε.Ο. Θεσσαλονίκης Κατερίνης, Καλοχώρι  
Τηλ.: 23 10 751 770

5090 – 5095 – 5100 – 5105 – 5115 DF/DS/DV  
STAGE V



| ΤΕΧΝΙΚΑ ΔΕΔΟΜΕΝΑ   |                | 5090 DF<br>5090 DS<br>5090 DV  | 5095 DF<br>5095 DS<br>5095 DV | 5100 DF<br>5100 DS<br>5100 DV | 5105 DF<br>5105 DS<br>5105 DV | 5115 DF<br>5115 DS<br>5115 DV |
|--|----------------|--|-------------------------------|-------------------------------|-------------------------------|-------------------------------|
| <b>ΚΙΝΗΤΗΡΑΣ</b>   |                |  |                               |                               |                               |                               |
| Μοντέλο  |                | FARMotion 35   | FARMotion 45                  | FARMotion 35                  | FARMotion 45                  | FARMotion 45                  |
| Επίπεδο καυσαερίων   |                | Φάση V   |                               |                               |                               |                               |
| Αναρροφητήρας  |                | Turbo Intercooler  |                               |                               |                               |                               |
| Έγχυση @ πίεση   | Τύπος          | Common Rail @ 2000 bar   |                               |                               |                               |                               |
| Κύλινδροι/Κυβισμός   | n°/cc          | 3/2887   | 4/3849                        | 3/2887                        | 4/3849                        | 4/3849                        |
| Μέγιστη ισχύς (ECE R120)   | kW/hp          | 67/91  | 70/95                         | 75/102                        | 78/106                        | 85/116                        |
| Ισχύς στην ονομαστική ταχύτητα (ECE R120)  | kW/hp          | 63,5/86  | 66,4/90                       | 71,1/97                       | 74/101                        | 80,6/110                      |
| Μέγιστη ροπή @1.400 rpm  | Nm             | 372  | 389                           | 417                           | 433                           | 472                           |
| Χωρητικότητα ρεζερβουάρ καυσίμου (με μπροστινή ανύψωση/PTO) - 5DF                | λίτρα          | 81 (61)  | 81 (61)                       | 81 (61)                       | 81 (61)                       | 81 (61)                       |
| Χωρητικότητα ρεζερβουάρ καυσίμου (με μπροστινή ανύψωση/PTO) - 5DS/DV             | λίτρα          | 75 (55)  | 75 (55)                       | 75 (55)                       | 75 (55)                       | 75 (55)                       |
| XL Χωρητικότητα ρεζερβουάρ καυσίμου (με μπροστινή ανύψωση/PTO)                   | λίτρα          | 100 (80)   | 100 (80)                      | 100 (80)                      | 100 (80)                      | 100 (80)                      |
| Χωρητικότητα ρεζερβουάρ AdBlue   | λίτρα          | 13   | 13                            | 13                            | 13                            | 13                            |
| <b>ΚΙΒΩΤΙΟ ΤΑΧΥΤΗΤΩΝ - ΜΗΧΑΝΙΚΗ ΑΛΛΑΓΗ ΣΕ ΟΠΙΣΘΕΝ</b>                            |                |  |                               |                               |                               |                               |
| Αριθμός ταχυτήτων - κιβώτιο 4 ταχυτήτων*   |                | 12+12 ή 24+12 (με μηχανικό διαχωριστή) ή 24+24 (με HI-LO 2-βήματα Powershift)                                      |                               |                               |                               |                               |
| Μέγιστη ταχύτητα - κιβώτιο 4 ταχυτήτων*  | χλμ/ώρα        | 40   |                               |                               |                               |                               |
| Αριθμός ταχυτήτων - κιβώτιο 5 ταχυτήτων*   |                | 15+15 ή 30+15 (με μηχανικό διαχωριστή) ή 30+30 (με HI-LO 2-βήματα Powershift) ή 45+45 (με HML 3-βήματα Powershift) |                               |                               |                               |                               |
| Μέγιστη ταχύτητα - κιβώτιο 5 ταχυτήτων*  | χλμ/ώρα        | 40 @ eco**   |                               |                               |                               |                               |
| <b>ΚΙΒΩΤΙΟ ΤΑΧΥΤΗΤΩΝ - POWERSHUTTLE</b>  |                |  |                               |                               |                               |                               |
| Αριθμός ταχυτήτων - κιβώτιο 5 ταχυτήτων*   |                | 15+15 ή 30+15 (με μηχανικό διαχωριστή) ή 30+30 (με HI-LO 2-βήματα Powershift) ή 45+45 (με HML 3-βήματα Powershift) |                               |                               |                               |                               |
| Μέγιστη ταχύτητα - κιβώτιο 5 ταχυτήτων*  | χλμ/ώρα        | 40 @ eco**   |                               |                               |                               |                               |
| <b>PTO</b>   |                |  |                               |                               |                               |                               |
| Ταχύτητες PTO  |                | 540/540E ή 540/540E/1000 ή 540/540E/Ταχύτητα Εδάφους   |                               |                               |                               |                               |
| Λειτουργία Αυτόματου Πίσω PTO  |                | ○  | ○                             | ○                             | ○                             | ○                             |
| Εμπρός PTO 1000  |                | ○  | ○                             | ○                             | ○                             | ○                             |
| <b>ΑΝΥΨΩΣΗ</b>   |                |  |                               |                               |                               |                               |
| Ηλεκτρονική πίσω ανύψωση   |                | ●  | ●                             | ●                             | ●                             | ●                             |
| Λειτουργία απόσβεσης κραδασμών   |                | ●  | ●                             | ●                             | ●                             | ●                             |
| Ικανότητα ανύψωσης πίσω άρθρωσης - 5DF (ΣΤΑΝΤΑΡ/ΠΡΟΑΙΡΕΤΙΚΟ)                     | κιλά           | 3130/3940  | 3130/3940                     | 3130/3940                     | 3130/3940                     | 3130/3940                     |
| Ικανότητα ανύψωσης πίσω άρθρωσης - 5DS   |                | 2600   | 2600                          | 2600                          | 2600                          | 2600                          |
| Ικανότητα ανύψωσης πίσω άρθρωσης - 5DV   |                | 2600   | 2600                          | 2600                          | 2600                          | 2600                          |
| Δεξιά υδραυλική ράβδος και σταθεροποιητές  |                | ○  | ○                             | ○                             | ○                             | ○                             |
| Εμπρόσθια ανύψωση (1.500 κιλά)   |                | ○  | ○                             | ○                             | ○                             | ○                             |
| <b>ΥΔΡΑΥΛΙΚΑ</b>   |                |  |                               |                               |                               |                               |
| Υδραυλικό σύστημα ανοικτού κέντρου (στάνταρ)                                     | λίτρα/λεπτό    | 56   | 56                            | 56                            | 56                            | 56                            |
| Υδραυλικό σύστημα ανοικτού κέντρου με διπλή αντλία (προαιρετικό)                 | λίτρα/λεπτό    | 68   | 68                            | 68                            | 68                            | 68                            |
| Πίσω πηνία βαλβίδων (ΣΤΑΝΤΑΡ/ΠΡΟΑΙΡΕΤΙΚΟ)  | Αριθμός        | 2/3  | 2/3                           | 2/3                           | 2/3                           | 2/3                           |
| Ρυθμιστής ροής   |                | ○  | ○                             | ○                             | ○                             | ○                             |
| Πίσω ελεύθερη επιστροφή  |                | ●  | ●                             | ●                             | ●                             | ●                             |
| Υδραυλικές διόδους με μεσαία τοποθέτηση - διπλές από το πίσω μέρος (προαιρετικό) | Αριθμός διόδων | 2/4/5  | 2/4/5                         | 2/4/5                         | 2/4/5                         | 2/4/5                         |
| Ελεύθερη επιστροφή με μεσαία τοποθέτηση  |                | ○  | ○                             | ○                             | ○                             | ○                             |
| <b>ΦΡΕΝΑ</b>   |                |  |                               |                               |                               |                               |
| Εμπρόσθιος άξονας με φρένα   |                | ●  | ●                             | ●                             | ●                             | ●                             |
| Φρένο υδραυλικού τρέιλερ   |                | ○  | ○                             | ○                             | ○                             | ○                             |
| Πρίζα ABS  |                | ○  | ○                             | ○                             | ○                             | ○                             |
| <b>ΕΜΠΡΟΣΘΙΟΣ ΑΞΟΝΑΣ</b>   |                |  |                               |                               |                               |                               |
| Ηλεκτρο-υδραυλική εμπλοκή για 4WD και ασφάλιση διαφορικού                        |                | ●  | ●                             | ●                             | ●                             | ●                             |
| Αυτόματο 4WD   |                | ○  | ○                             | ○                             | ○                             | ○                             |
| Ανεξάρτητη αντλία τιμονιού   | λίτρα/λεπτό    | 42   | 42                            | 42                            | 42                            | 42                            |
| Τιμόνι Διπλού Εκτοπίσματος (SDD)   |                | ○  | ○                             | ○                             | ○                             | ○                             |
| <b>ΑΝΕΞΑΡΤΗΤΟΣ ΕΜΠΡΟΣΘΙΟΣ ΑΞΟΝΑΣ ΜΕ ΑΝΑΡΤΗΣΗ (ΠΡΟΑΙΡΕΤΙΚΟ)</b>                   |                |  |                               |                               |                               |                               |
| Λειτουργίες Προσαρμοστικής Απόσβεσης, Ενεργής Αυτοσταθεροποίησης                 |                | ●  | ●                             | ●                             | ●                             | ●                             |
| Λειτουργίες Anti-Dive, Anti-Roll   |                | ●  | ●                             | ●                             | ●                             | ●                             |
| Έλεγχος Πρόσφυσης Διαφορικού (DTC)   |                | ●  | ●                             | ●                             | ●                             | ●                             |
| <b>ΚΑΜΠΙΝΑ</b>   |                |  |                               |                               |                               |                               |
| Καμπίνα σε 4 κολόνες   |                | ●  | ●                             | ●                             | ●                             | ●                             |
| Επίπεδο πάτωμα   |                | ●  | ●                             | ●                             | ●                             | ●                             |
| InfoCentre   |                | ●  | ●                             | ●                             | ●                             | ●                             |
| Ρυθμιζόμενη κολόνα τιμονιού  |                | ○  | ○                             | ○                             | ○                             | ○                             |
| Μηχανική ανάρτηση καθίσματος   |                | ●  | ●                             | ●                             | ●                             | ●                             |
| Κάθισμα με ανάρτηση αέρος  |                | ○  | ○                             | ○                             | ○                             | ○                             |
| Ανάρτηση πάνω σε Hydro Silent-Block  |                | ●  | ●                             | ●                             | ●                             | ●                             |
| Καμπίνα με 4 συστήματα φιλτραρίσματος  |                | ○  | ○                             | ○                             | ○                             | ○                             |
| Πίσω μέρος οροφής με ανύψωση   |                | ○  | ○                             | ○                             | ○                             | ○                             |
| Στρογγυλεμένο επάνω τμήμα παμπρίζ  |                | ●  | ●                             | ●                             | ●                             | ●                             |
| Φώτα εργασίας αλογόνου (στάνταρ)   | Αριθμός        | 4  | 4                             | 4                             | 4                             | 4                             |
| Φώτα εργασίας LED (προαιρετικά)  | Αριθμός        | 4/6  | 4/6                           | 4/6                           | 4/6                           | 4/6                           |
| Μηχανικός σταυρωτός μοχλός - χειριστήρια βαλβίδων 2 πηνίων                       |                | ○  | ○                             | ○                             | ○                             | ○                             |
| Θέση smartphone και 2 θύρες USB  |                | ○  | ○                             | ○                             | ○                             | ○                             |
| Ραδιόφωνο  |                | ○  | ○                             | ○                             | ○                             | ○                             |
| Εκκίνηση με εξωτερική μίζα   |                | ○  | ○                             | ○                             | ○                             | ○                             |
| Εξωτερικά χειριστήρια για το PTO και την ανύψωση                                 |                | ○  | ○                             | ○                             | ○                             | ○                             |
| CTM - Μονάδα τηλεματικής   |                | ○  | ○                             | ○                             | ○                             | ○                             |

● = στάνταρ ○ = προαιρετικό -- δεν διατίθεται \* Δεν διατίθεται για το 5DV \*\* Σύμφωνα με το μέγεθος των πίσω ελαστικών

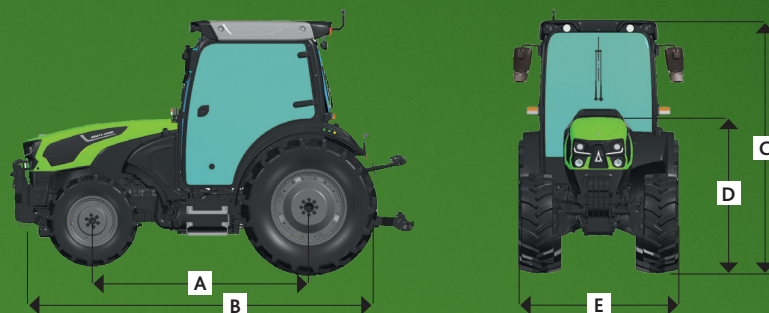

| ΤΕΧΝΙΚΑ ΔΕΔΟΜΕΝΑ             |          | 5090 DF    | 5095 DF    | 5100 DF    | 5105 DF    | 5115 DF    |
|------------------------------|----------|------------|------------|------------|------------|------------|
| <b>ΔΙΑΣΤΑΣΕΙΣ</b>            |          |            |            |            |            |            |
| Με μπροστινό ελαστικό        | Μέγεθος  | 300/70 R20 | 300/70 R20 | 300/70 R20 | 300/70 R20 | 300/70 R20 |
| Με πίσω ελαστικό             | Μέγεθος  | 420/70 R28 | 420/70 R28 | 420/70 R28 | 420/70 R28 | 420/70 R28 |
| Μεταξόνιο (Α)                | χιλιοστά | 2044       | 2174       | 2044       | 2174       | 2174       |
| Μέγιστο μήκος (Β)            | χιλιοστά | 3670       | 3800       | 3670       | 3800       | 3800       |
| Συνολικό ύψος - ΚΑΜΠΙΝΑ (C)  | χιλιοστά | 2520       | 2520       | 2520       | 2520       | 2520       |
| Ύψος στο καπό (D)            | χιλιοστά | 1475       | 1475       | 1475       | 1475       | 1475       |
| Πλάτος (E)                   | χιλιοστά | 1624       | 1624       | 1624       | 1624       | 1624       |
| Βάρος - ΚΑΜΠΙΝΑ              | κιλά     | 3290-3880  | 3515-4105  | 3290-3880  | 3515-4105  | 3515-4105  |
| Συνολικά επιτρεπόμενο φορτίο | κιλά     | 5200       | 5200       | 5200       | 5200       | 5200       |

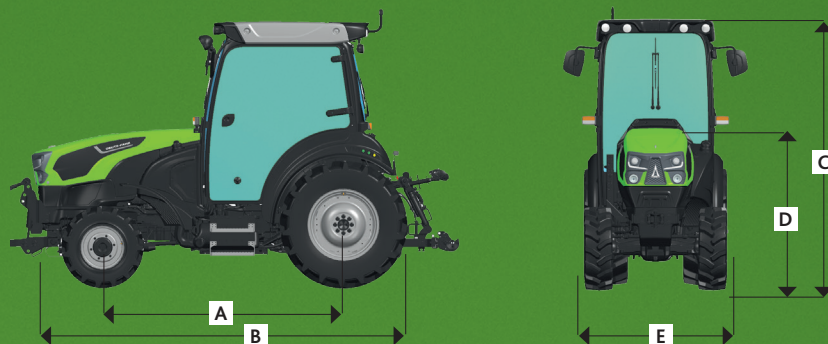

| ΤΕΧΝΙΚΑ ΔΕΔΟΜΕΝΑ             |          | 5090 DS    | 5095 DS    | 5100 DS    | 5105 DS    | 5115 DS    |
|------------------------------|----------|------------|------------|------------|------------|------------|
| <b>ΔΙΑΣΤΑΣΕΙΣ</b>            |          |            |            |            |            |            |
| Με μπροστινό ελαστικό        | Μέγεθος  | 280/70 R18 | 280/70 R18 | 280/70 R18 | 280/70 R18 | 280/70 R18 |
| Με πίσω ελαστικό             | Μέγεθος  | 380/70 R28 | 380/70 R28 | 380/70 R28 | 380/70 R28 | 380/70 R28 |
| Μεταξόνιο (Α)                | χιλιοστά | 2086       | 2216       | 2086       | 2216       | 2216       |
| Μέγιστο μήκος (Β)            | χιλιοστά | 3670       | 3800       | 3670       | 3800       | 3800       |
| Συνολικό ύψος - ΚΑΜΠΙΝΑ (C)  | χιλιοστά | 2495       | 2495       | 2495       | 2495       | 2495       |
| Ύψος στο καπό (D)            | χιλιοστά | 1475       | 1475       | 1475       | 1475       | 1475       |
| Πλάτος (E)                   | χιλιοστά | 1380       | 1380       | 1380       | 1380       | 1380       |
| Βάρος - ΚΑΜΠΙΝΑ              | κιλά     | 3265-3865  | 3320-3920  | 3265-3865  | 3320-3920  | 3320-3920  |
| Συνολικά επιτρεπόμενο φορτίο | κιλά     | 5000       | 5000       | 5000       | 5000       | 5000       |

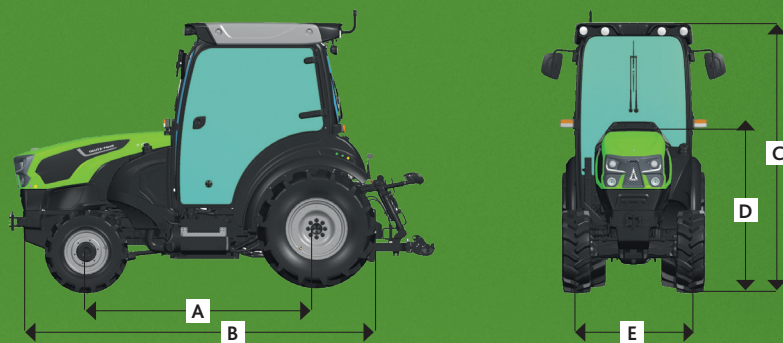

| ΤΕΧΝΙΚΑ ΔΕΔΟΜΕΝΑ             |          | 5090 DV    | 5095 DV    | 5100 DV    | 5105 DV    | 5115 DV    |
|------------------------------|----------|------------|------------|------------|------------|------------|
| <b>ΔΙΑΣΤΑΣΕΙΣ</b>            |          |            |            |            |            |            |
| Με μπροστινό ελαστικό        | Μέγεθος  | 180/95 R16 | 180/95 R16 | 180/95 R16 | 180/95 R16 | 180/95 R16 |
| Με πίσω ελαστικό             | Μέγεθος  | 280/85 R24 | 280/85 R24 | 280/85 R24 | 280/85 R24 | 280/85 R24 |
| Μεταξόνιο (Α)                | χιλιοστά | 2086       | 2216       | 2086       | 2216       | 2216       |
| Μέγιστο μήκος (Β)            | χιλιοστά | 3670       | 3800       | 3670       | 3800       | 3800       |
| Συνολικό ύψος - ΚΑΜΠΙΝΑ (C)  | χιλιοστά | 2395       | 2395       | 2395       | 2395       | 2395       |
| Ύψος στο καπό (D)            | χιλιοστά | 1440       | 1440       | 1440       | 1440       | 1440       |
| Πλάτος (E)                   | χιλιοστά | 1166       | 1166       | 1166       | 1166       | 1166       |
| Βάρος - ΚΑΜΠΙΝΑ              | κιλά     | 3180-3690  | 3235-3745  | 3180-3690  | 3235-3745  | 3235-3745  |
| Συνολικά επιτρεπόμενο φορτίο | κιλά     | 5000       | 5000       | 5000       | 5000       | 5000       |

Τα τεχνικά δεδομένα και οι εικόνες παρέχονται μόνο για καθοδήγηση. Η DEUTZ-FAHR είναι αφοσιωμένη στην συνεχή προσαρμογή των προϊόντων της στις απαιτήσεις σας και για τον λόγο αυτό διατηρεί το δικαίωμα να κάνει ανανεώσεις χωρίς προηγούμενη ειδοποίηση.

## Σημαντικά σημεία.

Η γκάμα των 5 DF/DS/DV είναι διαθέσιμη με μία επιλογή για το πλάτος από 1.12 έως 1.70 μέτρα, δύο διαφορετικά μεταξόνια, τρεις εκδόσεις καμπίνας και μία ευρεία ποικιλία διαμορφώσεων κιβωτίων ταχυτήτων, προσφέροντας την ιδανική λύση για οποιαδήποτε πιθανή κατάσταση αντιμετώπιζει ο σημερινός παραγωγός φρούτων και κρασιού στην Ευρώπη. Όποια έκδοση και να επιλέξετε, τα μοντέλα της γκάμας 5 DF/DS/DV παρέχουν εξαιρετική ικανότητα ελιγμών συνδυασμένη με συμπαγείς εξωτερικές διαστάσεις και εξαιρετική άνεση για τον χειριστή.

## Κινητήρες FARMotion 35 και 45.

Οι νέοι 3κύλινδροι και 4κύλινδροι κινητήρες FARMotion 35 και 45 έχουν αναπτυχθεί ειδικά για εφαρμογές στην γεωργία. Με υψηλότερη απόδοση στην κατανάλωση καυσίμου από ποτέ και με ακόμη μεγαλύτερα διαστήματα συντήρησης, αυτές οι μονάδες υψηλής απόδοσης είναι διαθέσιμες με παροχή ισχύος έως και 116HP. Αν και ο FARMotion 45 έχει τον μεγαλύτερο κυβισμό σε αυτή την κατηγορία, ο έξυπνος σχεδιασμός και η διάταξη αυτών των κινητήρων επιτρέπουν στα τρακτέρ να έχουν εξαιρετικά συμπαγείς εξωτερικές διαστάσεις. Με ένα κωνικό και κεκλιμένο σχέδιο τορπέτου και κοντό μεταξόνιο που έγιναν εφικτά από τον κινητήρα FARMotion 35, τα τρακτέρ αυτά παρέχουν την ίδια εξαιρετική ευελιξία και ορατότητα όπως και η προηγούμενη γενιά.

## Κιβώτιο ταχυτήτων.

Η ευρεία επιλογή ανάμεσα σε λύσεις για το κιβώτιο ταχυτήτων που παρέχονται, επιτρέπει στον κάθε πελάτη να φέρει το τρακτέρ ακριβώς στα μέτρα του σύμφωνα με τις ανάγκες του, με διαμορφώσεις που παρέχουν από 12+12 ταχύτητες έως 45+45 ταχύτητες με Powershift 3ων σταδίων (HML) και νέες εκδόσεις κιβωτίων ταχυτήτων Hi-Lo με 24+24 ή 30+30 ταχύτητες. Υπάρχει ακόμη και μία επιλογή διαφορετικών εκδόσεων ηλεκτρικής αλλαγής σε όπισθεν, επιτρέποντας στους πελάτες την επιλογή για είτε συμβατική μηχανική αλλαγή σε όπισθεν ή υδραυλική αλλαγή σε όπισθεν με λειτουργία SenseClutch, με 5 επιλέξιμες από τον χρήστη ρυθμίσεις ανταπόκρισης για τους ελιγμούς αντιστροφής κατεύθυνσης κίνησης.

## Καμπίνα.

Η καμπίνα που εξοπλίζει τα τρακτέρ 5 DF/DS/DV παρέχει εξαιρετικά επίπεδα άνεσης για τον χειριστή, με ένα πλήρως επίπεδο πάτωμα χωρίς κεντρικό τούνελ και με ανάρτηση υδραυλικών συνεμπλόκ. Η νέα εργονομική κονσόλα και η ρυθμιζόμενη κολόνα του τιμονιού διασφαλίζουν ότι τα χειριστήρια θα είναι τοποθετημένα σε ιδανική θέση για χειριστή οποιαδήποτε αναστήματος. Το σύστημα πεπιεσμένου εξαερισμού και φιλτραρίσματος που πληρεί την Κατηγορία 4, παρέχει στον χειριστή αποτελεσματική προστασία, καθιστώντας δυνατή την εφαρμογή προϊόντων προστασίας των καρπών χωρίς να χρησιμοποιείτε μάσκες για την αναπνοή σας ή άλλα μέσα προστασίας. Η συνδεσιμότητα με το Agriculture 4.0 διασφαλίζεται από την μονάδα CTM.



## Άξονες.

Ως εναλλακτικό του συμβατικού μπροστινού αιωρούμενου άξονα, αυτά τα τρακτέρ είναι επίσης διαθέσιμα με έναν μπροστινό άξονα με ανεξάρτητη αρθρωτή τετράπλευρη ανάρτηση και ενεργό έλεγχο κραδασμών, που βελτιώνει την άνεση, την ασφάλεια και την ικανότητα βύθισης. Πραγματική πέδηση σε όλους τους τροχούς, με φρένα και στους τέσσερις τροχούς, ενώ οι λειτουργίες SSD και Auto 4WD είναι διαθέσιμες ως επιλογές για να είναι οι στροφές στην άκρη του αγρού πιο γρήγορες και λιγότερο κουραστικές.

## Υδραυλικά.

Είναι διαθέσιμοι έως 3 διανομείς και ένας σύνδεσμος ελεύθερης επιστροφής στο πίσω μέρος του τρακτέρ, ενώ είναι επίσης διαθέσιμοι έως 5 πλευρικοί σύνδεσμοι που αντιγράφουν τους πίσω συνδέσμους, με έναν επιπλέον σύνδεσμο ελεύθερης επιστροφής. Οι διανομείς ελέγχονται από μεμονωμένους μοχλούς ή, σαν εναλλακτική, από ένα αποκλειστικό δευτερεύον χειριστήριο που έχει την ικανότητα να χειριστεί 4 συνδέσμους με το ένα μόνο χέρι. Όλοι οι υδραυλικοί σύνδεσμοι τροφοδοτούνται είτε από μία αντλία 56 λίτρων/λεπτό ή από ένα σύστημα διπλής αντλίας ικανό να μεταφέρει έως 68 λίτρα λαδιού ανά λεπτό. Ανεξάρτητα από την έκδοση της ικανότητας της αντλίας, το σύστημα του υδραυλικού τιμονιού τροφοδοτείται από ένα δευτερεύον σύστημα τελείως ανεξάρτητο από το κύριο υδραυλικό σύστημα που τροφοδοτεί τους διανομείς και την ανύψωση.

Κωδικός φυλλαδίου 308.9004.3.4-0 - 02/22